

DROP 9

Arihiro Miyake

Istinto e costante diligenza progettuale in una collezione che è il risultato di una sofisticata ricerca di ingegneria illuminotecnica. Drop è un chandelier dalle linee pulite, abbinato a una struttura in alluminio estremamente sottile per un'eco morbido di luce decisa e diffusa.

Ogni profilo e giunzione è collegato attraverso una struttura miniaturizzata per un risultato unico di leggerezza sospesa.

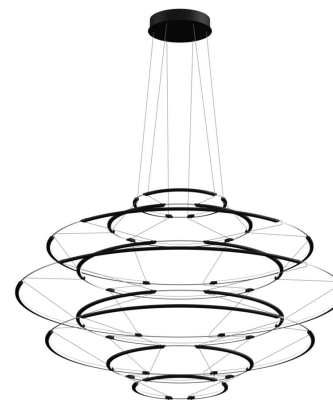

2700K

LAMPING

Source	linear LED
Total power	90W
Emission	diffused
Switching	1-10V
Tension	110-240V
Color temperature	2700K
Luminous flux	8700lm (nominal flux)
Typ CRI	90
Dimensions	ø110x65cm
Notes	total height 66cm, cable length 2,5m, TRIAC VERSION on request
Net lamp weight	2.8kg kg

Codes

DRP LNN 53
DRP LDD 53
DRP LGG 53

Structure

black
satin silver
satin gold

PACKAGE

Package 01

Dimension: 110X110X60 cm

Certificazioni

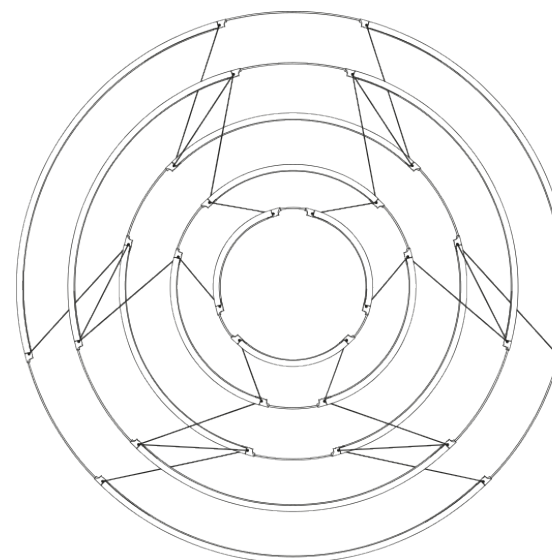

110

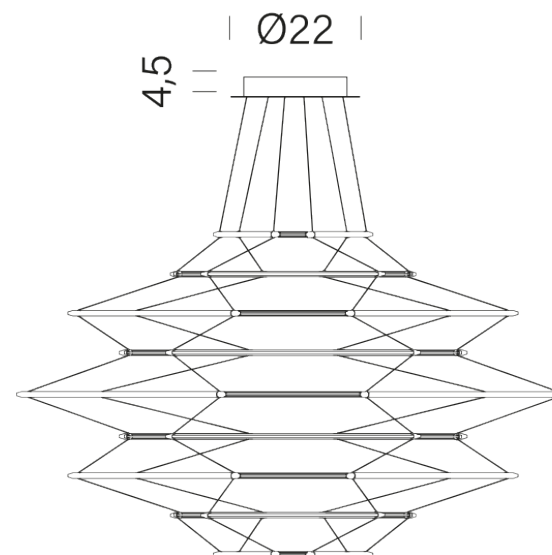

4,5

Ø22

66±3